

# POSE D'AMORTISSEURS KONI AVANTS et ARRIERES

## Sur RENAULT AVANTIME

### Liste du matériel installé :

- Fourni par [www.koni-shop.com](http://www.koni-shop.com) :
  - o 26-1647.2546 Amortisseur arrière - Spécial D rouge 2 x 92,55 €
  - o 8740-1385.2546 Amortisseur avant - Special D rouge 2 x 136,73 €
- Fourni par OSCARO :
  - o Butée de suspension gauche 60 25 305 979 52,83€ TTC (FEBI BILSTEIN - 34455)
  - o Butée de suspension droite 60 25 305 980 52,83€ TTC (FEBI BILSTEIN - 34456)
  - o Appareil d'appui à balancier 77 00 803 635 12,93€ TTC (FEBI BILSTEIN : 10091)
- Fourni par RENAULT :
  - o Filtre Inférieur de ressort AV Réf. 60 25 414 980 2 x 32,17 €  
(serait en rupture de stock : voir réf. 60 25 403 336)
  - o Coupelle inférieur nue 77 00 822 908 18,42€ TTC x2 (en général inutile de la changer)
  - o Ressorts 60 25 401 154 (V6) / 60 25 401 152 (2.2dCi) / 60 25 401 153 (2.0T)

### Liste de l'outillage nécessaire :

- 2 chandelles + cric rouleur
- clé-démonte roues douille 19
- clés de 13, de 16, 24 (2)
- Clé plate de 22
- clé alène de 5 et de 8
- clé Torx de 30
- marteau
- dégraissant et graisse tous usages

### Temps nécessaire :

J'ai environ une trois heures pour la paire...

.....  
Tuto rédigé par duc.l - Mise à jour du 21 octobre 2012  
.....

### #0 Préparer la voiture et le matériel

Frein à main serré, monter la voiture avec le cric sur la position avant (emplacement juste derrière la roue avant) et positionner la chandelle à l'arrière à l'emplacement prévu à cet effet. (pour ma part, j'arrive à mettre 4 crans sur les chandelles). Faire de même pour l'autre côté ensuite (là, j'arrive à mettre 6 crans...) et revenir du premier côté pour mettre à 6 crans...

Je n'ai pas démonté les roues, mais vous pouvez le faire si vous voulez plus de place...

Placez le cric sous la barre transversale entre les roues arrières, ça vous permettra de jouer sur la hauteur pour aligner le trou de l'amortisseur avec celui de la caisse sans vous fatiguer...

C'est prêt !



## #1 Déposer les amortisseurs

Procéder exactement comme dans les tuto changement des filtres inférieurs de ressort Avant et changement des Amortisseurs Arrière...

## #2 Régler la dureté des amortisseurs KONI arrières

Pour ce faire, il faut découvrir la tige de l'amortisseur en faisant coulisser la protection poussière ; ensuite, appuyer sur l'ergot, et tourner d'un cran. Relâcher l'ergot, et remettre le cache poussière

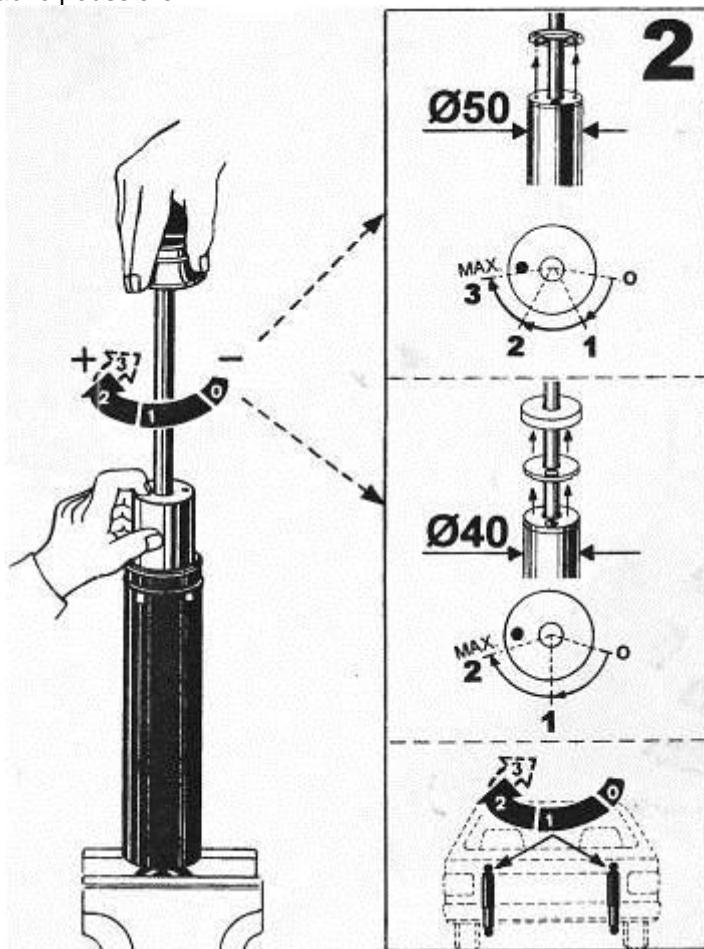

## #3 Poser les amortisseurs KONI arrières

Procéder à nouveau comme dans le tuto changement des Amortisseurs Arrière...



#### #4 Régler la dureté des amortisseurs KONI avant

Coincer la tige de l'amortisseur dans un étau, comprimer à fond l'amortisseur, et tourner d'un tour complet, puis décompresser le ressort...

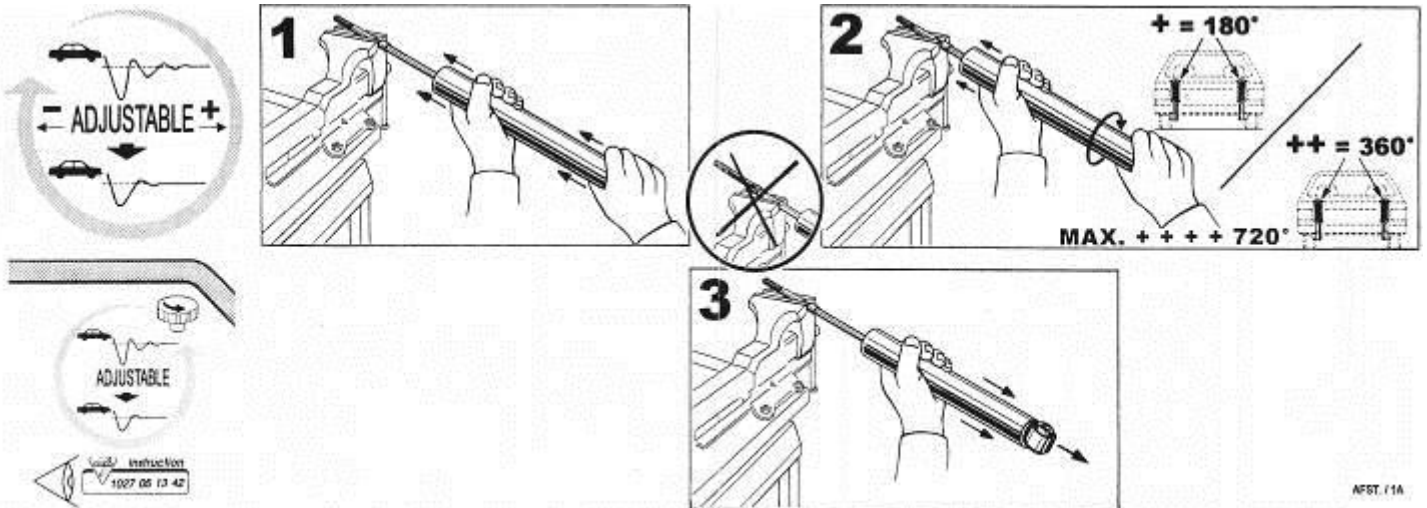

#### #5 Poser les amortisseurs KONI avant

Les monter comme dans le tuto changement des filtres inférieurs de ressort Avant...



Réglages réalisés sur les conseils de portevion sur [www.avantimepassion.fr](http://www.avantimepassion.fr) :

*« Si tu fais les même réglages que moi tu vas avoir une voiture typé routière un poile plus amortie que d'origine idéale pour des bosses à "haute" vitesse »*

Je réalise mes tutos lors des opérations menées sur mon vaisseau, mais en m'appuyant sur les informations glanées sur les forums pour l'Avantime :



Amicale  
AVANTIME.fr



AVANTIME  
connexion.fr



VANTIME  
PASSION.fr